

EuroJumbo

Print & apply automatica - Automatic print & apply



EuroJumbo è la soluzione ideale per applicare 2 etichette ISO A5 con codici a barre UCC/EAN 128 sui due lati dell'angolo del pallet, come previsto dalla normativa UE. L'applicazione avviene per mezzo di un applicatore a getto d'aria che aspira le etichette e poi le deposita sul pallet fermo.

EuroJumbo is the solution devised to apply 2 ISO A5 labels with UCC/EAN 128 bar codes on two sides of the corner of pallets, as required by EU standards. An air-jet applicator sucks the labels up and then applies them to the pallet at a standstill.

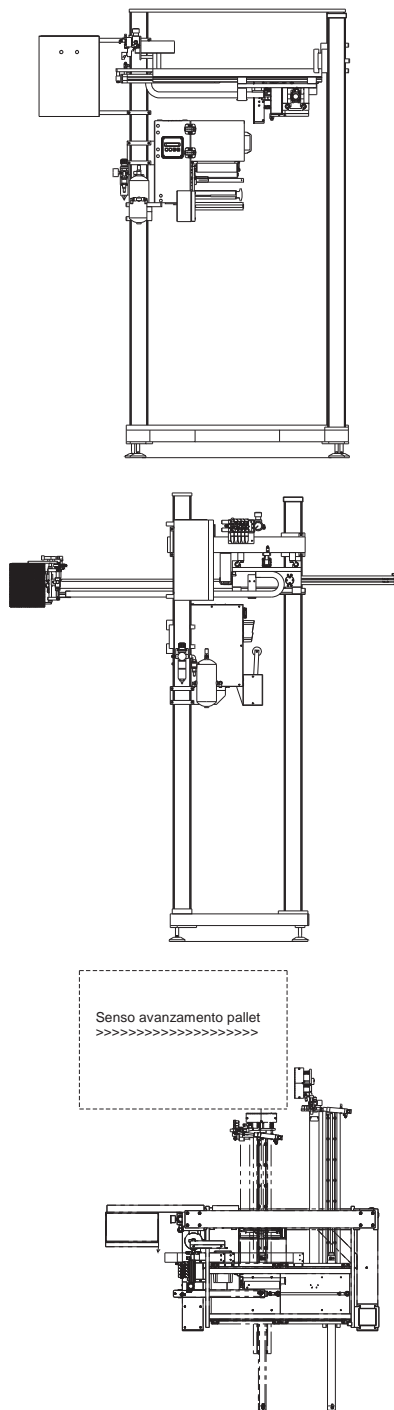

Caratteristiche Tecniche - Technical Specifications

	EuroJumbo 6"
Velocità di stampa	max 150 mm/s
Print speed	
Dim. etichetta largh. - lungh.	min 50 x 50 mm - max 150 x 210 mm
Label size width - length	
Area di stampa largh. - lungh.	max 150 x 210 mm
Print area width - length	
Diametro esterno bobina	max 280 mm
Outside reel diameter	
Diametro interno bobina	40-75 mm
Inside reel diameter	
Lunghezza nastro	600 m
Ribbon length	
Dim. macchina lungh. - largh. - h	880 x 830 x 1450 mm
Machine size length - width - h	
Alimentazione	115/230 V, 50-60 Hz
Power supply	
Aria compressa	6 bar
Compressed air	
Risoluzione	8 punti/mm
Resolution	8 dots/mm
Codici a barre	tutti
Bar codes	all
Rotazione testi	4 direzioni
Text rotation	4 directions
Interfacce	RS 232/422 Ethernet 10/100 USB
Interfaces	

Etipack si riserva di apportare tutte le modifiche che l'evoluzione tecnica renderà necessaria senza obbligo di preavviso. Tutti i diritti di proprietà intellettuale e tecnologica sono riservati. Etipack reserves the right to modify according to the technical evolution, without notice. All the rights of intellectual and technological ownership are reserved



ISO 9001-2008 Cert. n. 0291/5

